

LG ELECTRONICS HOME SYSTEM



Un Sistema affidabile da un Brand affidabile

LG Electronics ESS è un sistema all'avanguardia progettato e realizzato per i proprietari di casa pronti a prendere il controllo dei loro consumi energetici attraverso la app ThinQ.

Il Sistema garantisce la fornitura di energia in modo affidabile sia di giorno che di notte grazie ad una soluzione altamente efficiente.

Grazie al suo design modulare, che permette una facile e veloce installazione ed espansione, LG Electronics ESS consente di avere la capacità desiderata.



LG ESS Home 4.6

RA460K07A00 (4.6kW | 7.12kWh)
RA460K11A00 (4.6kW | 10.68kWh)

LG ESS Home 6

RA600K07A00 (6kW | 7.12kWh)
RA600K11A00 (6kW | 10.68kWh)

PCS (Inverter)

RA460K00A10 (Home 4.6)
RA600K00A10 (Home 6)

Battery

RA000K07A00 (7.12kW)
RA000K11A00 (10.68kW)

Energy Storage System ad alta efficienza



One brand, one warranty

LG Electronics è il produttore unico sia della Batteria che dell'Inverter (PCS). Un unico interlocutore per entrambi i componenti



Installazione facile e veloce

Grazie al design modulare, il trasporto e l'installazione sono un gioco da ragazzi. Ogni modulo pesa solo 26 kg.



Alimentazione Backup

In caso di disservizio della rete elettrica, LG Electronics ESS garantisce 3kW di alimentazione di Backup senza l'aggiunta di ulteriori componenti



Comunicazione diretta con le pompe di calore LG Aria-acqua e con EV-Charger

LG ESS comunica e interagisce direttamente con le pompe di calore LG aria-acqua e con l' EV-Charger. Il modulo LG I/O permette la connessione con i prodotti di terze parti S.G. Ready



Espansione batteria

Quando richiesto, è possibile espandere da 2 a 3 moduli (entro 200 cicli).



Gestione Smart con ThinQ and EnerVu

App User-friendly che permette di controllare facilmente la produzione di energia, l'autoconsumo e altre informazioni utili

LG ELECTRONICS HOME SYSTEM

Layout del Sistema

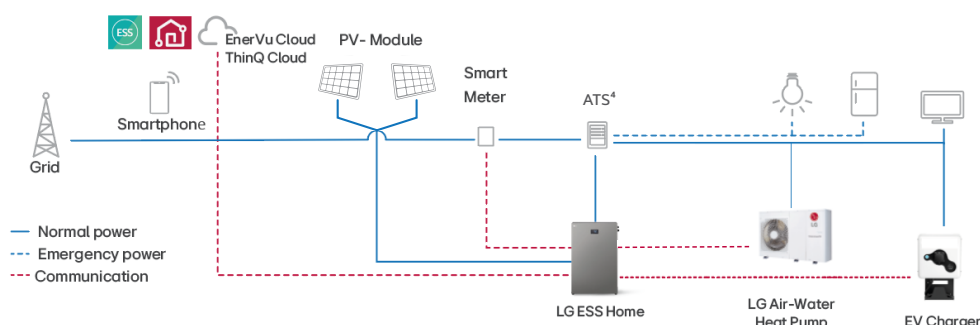

Per un funzionamento sicuro del Sistema ESS, registrarsi su Enervu Cloud (<https://enervu.lg-ess.com>) e rimanere connessi

Specifiche Inverter

DC Input

Modello (4.6 kW 6 kW)	RD460KCBA01	RD600KCBA01
Intervallo tensione di ingresso	150 ~ 600V _{DC}	
Max. Potenza DC (Per stringa)	6.9kW (3.68kW)	9kW (4.5kW)
Intervallo di Tensione Utile MPPT	150 ~ 510V	
Numero di MPPT	2	
Numero di Stringhe per MPPT	1	
Max. Corrente di Corto Circuito per MPPT	18 A	
Corrente Nominale per MPPT	13 A	

AC Output

Tensione nominale di Rete	230V	
Intervallo di Tensione AC	207 - 253 V	
Frequenza	50Hz	
Potenza nominale Output	4.6kW	6.0kW
Corrente nominale Output	20A	26A
THD / Power Factor	< 5% / ±0.8	

Dati Generali

Temperature di esercizio	Scarica -20 °C ~ 50 °C Carica -10 °C ~ 45 °C
Temperatura raccomandata	Scarica 0 °C ~ 40°C Carica 0 °C ~ 35°C
Topologia	Transformerless
Rumorosità	<47dB

Lista Prodotti Compatibili (Opzionali)

Energy Meter	ABB (B21-112-100, B21-212-100, B21-312-100) Eastron (SDM230-MODBUS)
Pompe di Calore Aria-Acqua	LG Electronics (Therma V Monobloc, Spilt-Hydro Box)
SG-Ready	LG IO Module PEXPMB100, PEXPMB300

Certificazioni

PCS	IEC/EN 62109-1/-2, EN 55011, EN IEC 61000, RED(2014/53/EU)
Battery	IEC/EN 62619, IEC60730-1 Annex H, IEC 63056

Specifiche Batteria

DC Input / Output

Modello	BPEL007HBG2	BPEL011HBG2
Numero di Moduli	2 Moduli	3 Moduli
Tipo di Batteria	Ioni di Litio	
Capacità Totale	7.91kW h	11.87kWh
Capacità Utile ₁₎	7.12kWh	10.68kWh
Max. Potenza di Carica (Home 4.6 / Home 6.0) ₂₎	2.5kW / 2.5kW	4kW / 4kW
Max Potenza di Scarica(ATS ₄₎ (Home 4.6 / Home 6.0) ₂₎	3.68kW/ 3.68kW	4.6kW / 5.6kW
Potenza di Scarica (Funzione Back up)	3kW	3kW
Espansione moduli batteria ₃₎	Sì	No

1) Valore per la sola cella batteria (profondità di scarica al 90%), la capacità può essere limitata per proteggere il sistema. La capacità può diminuire con l'invecchiamento della batteria.

2) Carica e Scarica possono richiedere più tempo a seconda delle condizioni ambientali e dal SoC.

3) L' Espansione dei moduli batteria è possibile solo entro 200 cicli a partire dall'installazione iniziale.

4) ATS è un componente opzionale

Dati Generali

Dimensioni (L/P/A, mm)	698 / 205 / 1,260
Peso (2 Moduli Batteria 3 Moduli Batteria)	110kg / 135kg (26kg per modulo batteria + 58kg per PCS e BMS)
Raffreddamento	Convezione naturale
Grado di Protezione	IP56
Garanzia	10 anni